

주)기어치부 열처리 H<sub>R</sub>C50±2

스퍼기어 요목표		
기어 치형		표 준
기 어 구	치 형	보통이
	모 둠	2
	압력각	20°
잇 수		30
피치원 지름		Ø60
다듬질 방법		호브절삭
정밀도		KS B 1405 3급

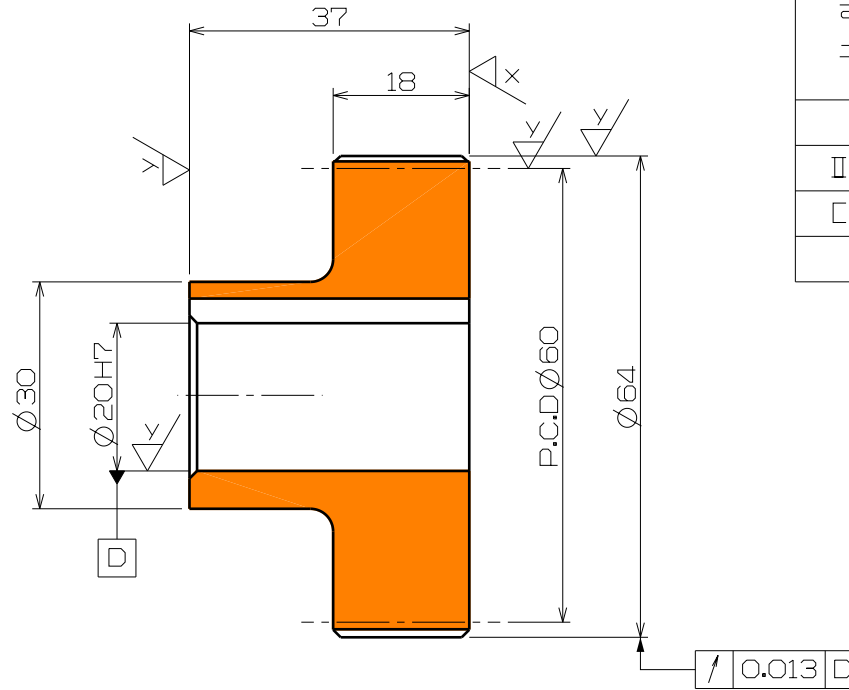
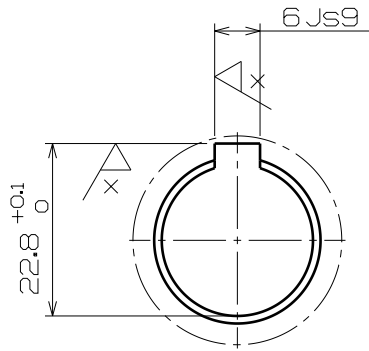

4	Spur Gear	SC46	1	
품 번	품 명	재 질	수 량	비 고
Part Number	Gear Box Assembly		척 도	1:1
			각 법	3 각법