

④ (W, X, Y)
주)기어치부 열처리 H_RC50±2

② (X, Y)
주)전체 열처리 H_RC50±2

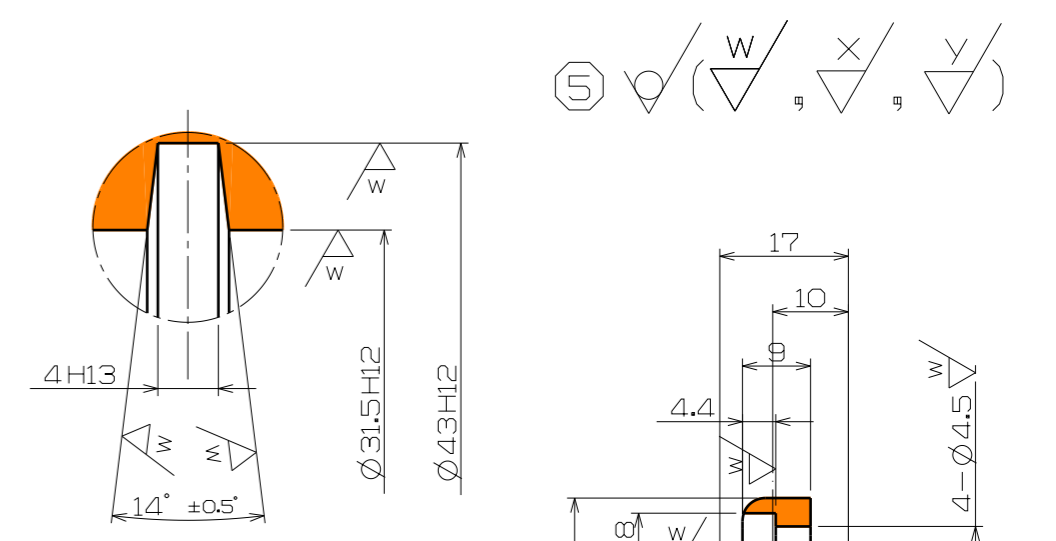

Detail B
Scale 2:1

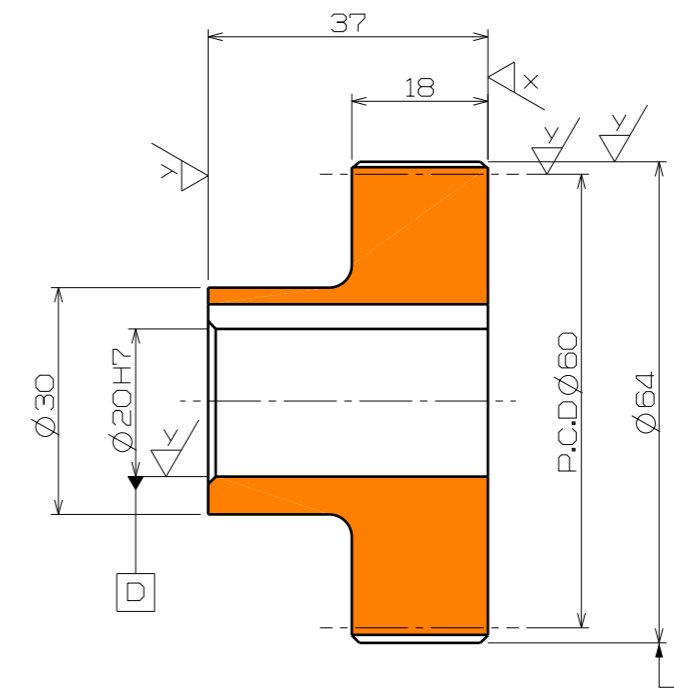

① 0.015 A
② 0.013 B
③ 0.013 A
④ 0.013 D
⑤ 0.008 E

스파기어 요목표		
기어 치형	표준	
기어	치형	보통이
	모듈	2
압력각	20°	
잇수	30	
피치원 지름	$\phi 60$	
다듬질 방법	후보질삭	
정밀도	KS B 1405 3급	

- 주 서
- 일반 공차
가)가공부 : KS B 0412 보통급
나)주철부 : KS B 0250 보통급
다)주강부 : KS B 0418 보통급
 - 도시되고 지시없는 모따기는 1X45°, 플랫 및 라운드 R3
 - 일반 모따기는 0.2X45°
 - 표면 거칠기 기호 비교표

∇	=	∇	~	
∇	=	∇		, N11
∇	=	∇		, N9
∇	=	∇		, N7

5	Cover	GC200	1	
4	Spur Gear	SC46	1	
3	V Belt Pully	GC250	1	A-형
2	Axis	SNC415	1	
1	Body	GC200	1	
품번	품명	재질	수량	비고
Part Number	Power Train Assembly			척도 1:1
				각법 3 각법